



Use this Quick-Start Guide to help you install your system. Refer to the AVR 247 Owner's Manual for complete details on installation, setup and operation, and important safety information.

Utilisez ce guide de démarrage pour vous aider à installer votre système. Veuillez vous référer au manuel de l'utilisateur AVR 247 pour des détails complets sur l'installation, le montage et le fonctionnement, ainsi que d'importantes informations sur la sécurité.

Use esta guía inicial rápida para ayudarle a instalar su sistema. Consulte el manual del propietario AVR 247 para obtener conocer detalles completos sobre la instalación, disposición y funcionamiento, e información importante de seguridad.



CONNECTION COLOR GUIDE  
GUIDE EN COULEURS SUR LES CONNEXIONS  
GUÍA DE COLORES DE LOS CONEXIONES

Audio Connections. Connexions audio. Conexiones de audio	
Front/Avant/Frente (FL/FR)	Left/Gauche/Izquierda Right/Droite/Derecha
Center/Centre/Centro (C)	
Surround/Ambiophonie/Surround (SL/SR)	
Surround Back/Ambiophonie arrière/Surround trasero (SBL/SBR)	
Subwoofer/Caisson de basse/Altavoz de bajos (SUB)	
Digital Audio Connections. Connexions audionumériques. Conexiones de audio digital	
Coaxial/Coaxial/Coaxial	
Optical/Optique/Optique	Input/Entrée/Entrada Output/Sortie/Salida
Video Connections. Connexions vidéo. Conexiones de video	
Component/Composant/Componente	Y Pb Pr
Composite/Combine/Combinación	
S-Video	
HDMI™ Connections (digital audio/video). Connexions HDMI™ (audio/video numérique) Conexiones de HDMI™ (audio/video digital)	
HDMI	

SPEAKER PLACEMENT  
PLACEMENT DES HAUT-PARLEURS  
COLOCACIÓN DE LOS ALTAVOCES

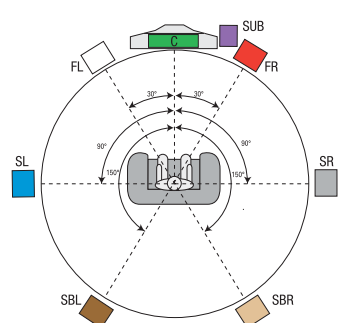

HOW TO USE THE BINDING-POST SPEAKER TERMINAL  
COMMENT UTILISER LA BORNE DES HAUT-PARLEURS DE CONNEXION  
CÓMO USAR EL TERMINAL DE ALTAVOZ DE POSTE DE SUJECIÓN

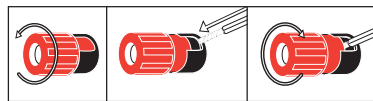

Always connect colored (+) terminal on AVR to red (+) terminal on speaker; and black (-) to black (-).

Branchez toujours la borne (+) colorée sur AVR à la borne (+) rouge sur le haut-parleur; et la noire (-) à la noire (-).

Conecte siempre el terminal de color (+) en el AVR al terminal rojo (+) en el altavoz; y el negro (-) al negro (-).

1 CONNECT SPEAKERS  
BRANCHEZ LES HAUT-PARLEURS  
CONECTE LOS ALTAVOCES

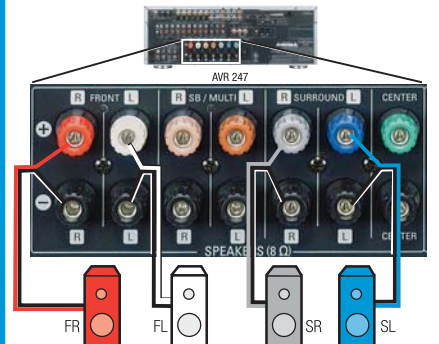

2 CONNECT SUBWOOFER  
CONNECTEZ LE CAISSON D'EXTREMES GRAVES  
CONECTE EL SUBWOOFER

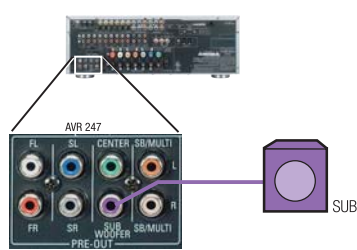

3 CONNECT AM/FM ANTENNAS  
BRANCHEZ LES ANTENNES AM/FM  
CONECTE LAS ANTENNAS AM/FM

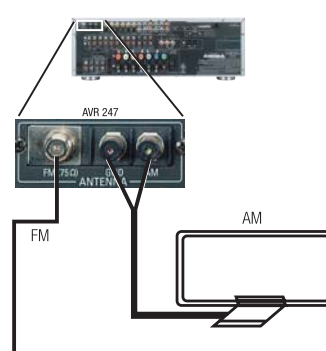

4 CONNECT SOURCE DEVICES  
BRANCHEZ LES DISPOSITIFS SOURCES  
CONECTE LOS DISPOSITIVOS FUENTE

A source device is a component where a playback signal originates, e.g., DVD, CD, cable TV, satellite, HDTV tuner.

Un dispositif source est une composante où un signal de reproduction prend origine, par exemple, un DVD, un CD, un câble télé, un satellite, une télévision à haute définition (HDTV).

Un dispositivo fuente es un componente en el cual se origina una señal de reproducción, por ejemplo: DVD, CD, TV, satélite, sintonizador HDTV.

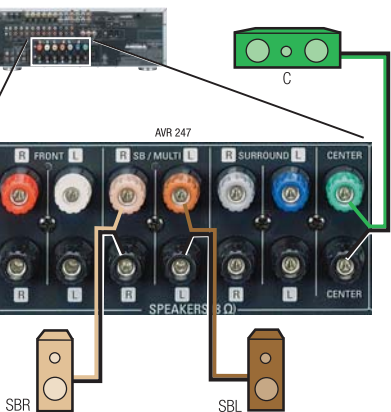

Use the worksheets in the Owner's Manual appendix to record which audio and video connections are used for each source.

Utilisez la feuille de calcul électronique dans l'annexe du manuel de l'utilisateur pour enregistrer les connexions audio ou vidéo qui sont utilisées pour chaque source.

Use las hojas de trabajo en el apéndice del manual del usuario para indicar qué conexiones de audio y video se usan para cada dispositivo fuente.

APPENDIX

Source	Audio	Video
DVD	Coaxial	HDMI
CD	Coaxial	None
Cable TV	Coaxial	Coaxial
Satellite	Coaxial	Coaxial
HDTV	Coaxial	Coaxial

AUDIO CONNECTION OPTIONS  
OPTIONS DE CONNEXION AUDIO  
OPCIONES DE CONEXIÓN DE AUDIO

For each source, select only one digital (HDMI, coaxial or optical), and/or any analog (2- or 6/8-channel) connection.

**HDMI™:** High-Definition Multimedia Interface. Transmits digital audio and video via a single cable.

**Coaxial or Optical Digital Audio:** Alternative types of digital audio.

**Analog Audio:** Basic audio connection, used for nondigital sources; also a backup for digital sources. Required for a multiroom system.

**Eight-Channel Input:** Advanced audio connection. Required for DVD-Audio and SACD™ players.

Pour chaque source, sélectionnez seulement une connexion numérique (HDMI, coaxial ou optique), et/ou une connexion (2- ou 6/8-canaux) analogique.

**HDMI™:** Interface de multimédia à haute définition. Transmet une vidéo et un audio numérique à travers un câble unique.

**Audio numérique optique ou coaxial:** Types alternatifs d'audio numérique.

**Audio analogique:** Connexion audio de base, utilisée pour des sources non numériques, également une procédure de sauvegarde pour les sources numériques. Requis pour un système domestique.

**Entrée de huit canaux:** Connexion audio perfectionnée. Requis pour les DVD-Audio et les lecteurs SACD™.

Para cada fuente, seleccione sólo una digital (HDMI, coaxial u óptica), y/o una conexión analógica (2- o 6/8-canales).

**HDMI™:** Interfaz multimedia de alta definición. Transmite audio y video digital mediante un cable sencillo.

**Audio digital óptico o coaxial:** Tipos alternos de audio digital.

**Audio analógico:** Conexión básica de audio, utilizada para fuentes no digitales también un respaldo para fuentes digitales. Necesario para un sistema de espacios múltiples.

**Entrada de ocho canales:** Conexión de audio avanzada. Necesaria para DVD-Audio y reproductores SACD™.

HDMI™

HDMI is preferred, if available. Make sure that the source outputs both audio and video via HDMI. If not, use coaxial or optical digital audio.

HDMI est préféré, s'il est disponible. Assurez-vous que la source produise la vidéo et l'audio à travers HDMI. Dans le cas contraire, utilisez un audio numérique ou optique.

Se prefiere HDMI si está disponible. Asegúrese que la fuente tiene salida tanto al audio como al video via HDMI. Si no, utilice audio digital óptico o coaxial.



COAXIAL OR OPTICAL DIGITAL AUDIO  
COAXIAL OU AUDIO NUMÉRIQUE OPTIQUE  
AUDIO DIGITAL COAXIAL U ÓPTICO

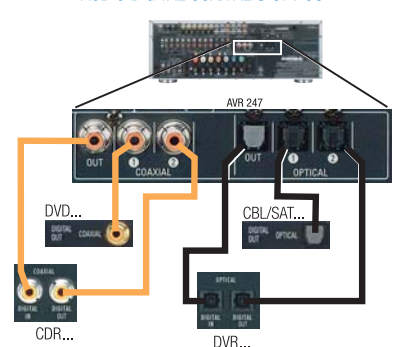

ANALOG AUDIO  
AUDIO ANALOGUE  
AUDIO ANALÓGICO

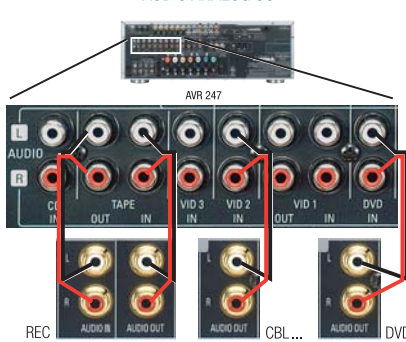

6-/8-CHANNEL DIRECT INPUTS  
ENTRÉE DIRECTE 6/8 CANAUX  
ENTRADAS DIRECTAS DE 6/8 CANALES

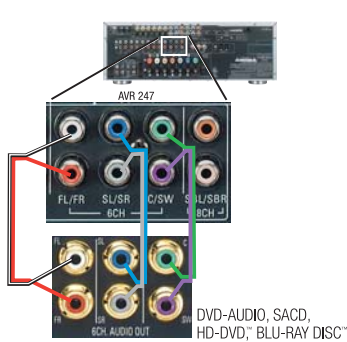

VIDEO CONNECTION OPTIONS  
OPTIONS DE CONNEXION VIDÉO  
OPCIONES DE CONEXIÓN DE VIDEO

Select one video connection for each source device.

**HDMI:** High-Definition Multimedia Interface. Transmits digital audio (if available) and video via a single cable.

**Component Video:** Separates video signal into color and luminance components for higher quality (three cables per connection).

**S-Video:** Separates video signal into color and luminance components (one cable), and transmits over one cable.

**Composite Video:** Basic video connection. Combines all components of video signal, and transmits over one cable.

Sélectionnez une connexion vidéo pour chaque dispositif source.

**HDMI:** Interface multimedia à haute définition. Transmet l'audio numérique (si disponible) et la vidéo numérique à travers un seul câble.

**Composant vidéo:** Sépare le signal vidéo en composants de couleurs et de luminance pour une plus grande qualité (trois câbles par connexion).

**S-Vidéo:** Sépare le signal vidéo en composants de couleurs et de luminance pour une plus grande qualité (un câble).

**S-Vidéo combiné:** Connexion de vidéo de base. Combine tous les composants de signal vidéo, et transmet au moyen d'un seul.

Seleccione una conexión de video para cada dispositivo fuente.

**HDMI:** Interfaz multimedia de alta definición. Transmite audio (si disponible) y video digital mediante un cable sencillo.

**Video de componente:** Separa las señales de video en componentes de color y luminancia para una mayor calidad (tres cables por conexión).

**S-Vidéo:** Separa la señal de video en componentes de color y luminancia (un cable).

**Video compuesto:** Conexión básica de video. Combina todos los componentes de señales de video y transmite por un cable.

harman/kardon  
www.harmankardon.com

©2007 Harman International Industries, Incorporated. All rights reserved. Harman Kardon is a trademark of Harman International Industries, Incorporated, registered in the United States and/or other countries. All features and specifications are subject to change without notice.

©2007 Harman International Industries, Incorporated. Tous droits réservés. Harman Kardon est une marque commerciale de Harman International Industries, Incorporated, déposée aux États-Unis et/ou dans d'autres pays. Tous les dispositifs et les caractéristiques sont sujets au changement sans communication préalable.

©2007 Harman International Industries, Incorporated. Reservados todos los derechos. Harman Kardon es una marca comercial de Harman International Industries, Incorporated, registrada en los Estados Unidos y/o otros países. Todas las características y especificaciones están conformes a cambio sin el aviso.

A Harman International Company  
Part No. C0E1A3302



**HDMI™**

If HDMI is available, but was not connected previously for audio, connect it now for video.  
 Si HDMI est disponible, mais n'était pas branché précédemment pour l'audio, branchez-le maintenant pour la vidéo.  
 Si la HDMI está disponible, pero no estaba conectada anteriormente para audio, conéctela ahora para video.

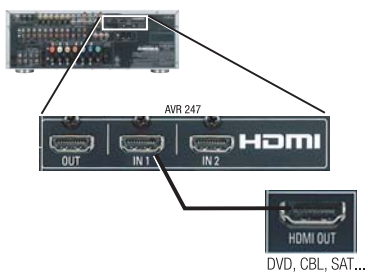

**COMPONENT VIDEO  
COMPOSANT VIDÉO  
VIDEO DE COMPONENTE**

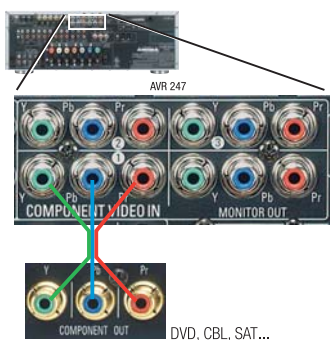

**S-VIDEO**



**COMPOSITE VIDEO  
VIDÉO COMBINÉ  
VIDEO COMPUESTO**

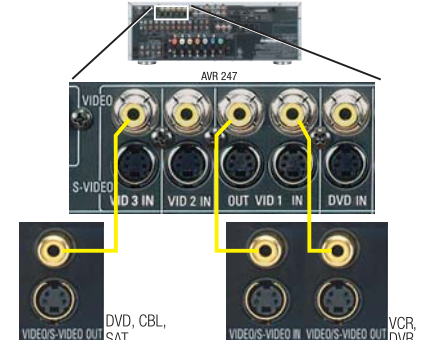

**The Bridge™**

Connect The Bridge\* (not included) with receiver powered off. Branchez The Bridge\* (non inclus) avec le receveur hors circuit. Conecte The Bridge\* (no incluido) con el receptor apagado.



\*Compatible with all iPod models equipped with a docking connector (iPod not included).  
 \*Compatible avec tous les modèles iPod équipés d'un connecteur d'amarrage (iPod non inclus).  
 \*Compatible con todos los modelos del iPod equipados de un conector del muelle (iPod no incluido).  
 iPod is a trademark of Apple Inc., registered in the U.S. and other countries.  
 iPod est une marque commerciale de Apple Inc., déposée aux États-Unis et dans d'autres pays.  
 iPod es una marca comercial de Apple Inc., registrada en los Estados Unidos y otros países.

**XM™ ANTENNA MODULE  
MODULE D'ANTENNE XM™  
MÓDULO DE ANTENA XM™**

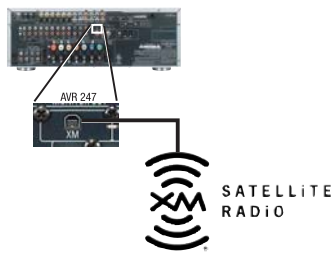

Optional XM antenna module and subscription to XM service required. Hardware and service sold separately. XM service is not available in Alaska or Hawaii.  
 Module d'antenne optionnelle XM et souscription au service XM requis. Matériel et service vendus séparément. Le service XM n'est pas disponible en Alaska ou aux îles Hawaii.  
 Se necesita un módulo opcional de antena XM y una suscripción a un servicio de XM. El hardware y el servicio se venden separadamente. El servicio XM no se ofrece en Alaska o en Hawaii.

**5**

**CONNECT VIDEO DISPLAY  
BRANCHEMENT DE LA PRÉSENTATION VIDÉO  
CONECTE EL MONITOR O PANTALLA**

Connect all types of video connections used for sources to your video display.  
 Branchez tous les types de connexions vidéo utilisées comme sources à votre présentation vidéo.  
 Conecte todos los tipos de conexiones de video utilizadas para fuentes de su pantalla o monitor.

**HDMI**

NOTE: When HDMI is available, no other connections to the video display are required.  
 REMARQUE: Lorsque HDMI est disponible, aucune autre connexion n'est requise pour la présentation vidéo.  
 NOTA: Cuando el HDMI está disponible, no hace falta ninguna otra conexión a la pantalla o monitor.

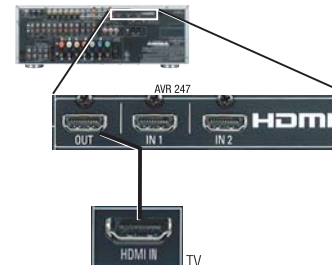

**COMPONENT VIDEO  
COMPOSANT VIDÉO  
VIDEO DE COMPONENTE**

NOTE: When component video is available, composite and S-video connections are not required.  
 REMARQUE: Lorsqu'un composant vidéo est disponible, les connexions vidéo ou combinées ne sont pas requises.  
 NOTA: Cuando el video de componente está disponible, no se necesitan las conexiones de video compuesto y de S-video.

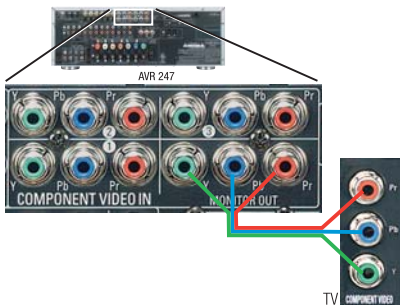

**COMPOSITE VIDEO AND S-VIDEO  
(Required to view OSD)**

**VIDÉO COMBINÉ ET S-VIDÉO  
(Requis pour regarder OSD)  
VIDEO COMPUESTO Y S-VIDEO  
(Requerido para visión OSD)**

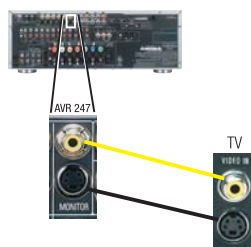

**6**

**PLUG ALL COMPONENTS INTO AC POWER.  
BRANCHEZ TOUS LES COMPOSANTS  
À L'ALIMENTATION EN COURANT  
ALTERNATIF (A.C.).  
ENCHUFE TODOS LOS COMPONENTES A LA CORRIENTE AC.**

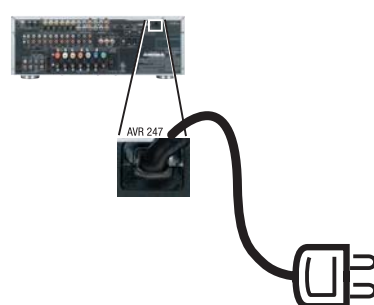

**7**

**PROGRAM SOURCES INTO REMOTE  
PROGRAMMEZ LES DISPOSITIFS SOURCE  
DANS LA TÉLÉCOMMANDE  
PROGRAMME LOS DISPOSITIVOS DE ORIGEN AL REMOTO**

Insert three AAA batteries (included) into the remote. Veuillez insérer trois batteries AAA (comprise) dans le système d'accès à distance. Coloque tres pilas AAA (incluidas) en el control remoto.  
**PROGRAM SOURCES INTO REMOTE**  
 1. Look up product code in manual appendix.  
 2. Press and hold Input Selector until Program LED flashes.  
 3. Enter product code.  
 4. Press Input Selector.  
**PROGRAMMEZ LES DISPOSITIFS SOURCE DANS LA TÉLÉCOMMANDE**  
 1. Repérez le code de produit dans l'annexe du manuel.  
 2. Tenez le sélecteur de source enfoncé jusqu'à ce que la DEL Program (programme) clignote.  
 3. Entrez le code de produit.  
 4. Appuyez sur le sélecteur de source.  
**PROGRAMME LOS DISPOSITIVOS DE ORIGEN AL REMOTO**  
 1. Busque el código del producto en el apéndice del manual.  
 2. Presione prolongadamente el selector de entrada hasta que comience a parpadear el LED de Programa.  
 3. Ingrese el código del producto.  
 4. Presione el selector de entrada.

**8**

**CONFIGURE SPEAKERS USING EzSet/EQ™  
CONFIGUREZ LES HAUT-PARLEURS  
AVEC EzSet/EQ™  
CONFIGURE LOS ALTAVOCES CON EzSet/EQ™**

Place the EzSet/EQ™ microphone at the listening position and plug it into the AVR 247.  
 Placez le microphone EzSet/EQ™ en position d'écoute et branchez-le dans le AVR 247.  
 Coloque el micrófono EzSet/EQ™ en la posición de escucha y enchúfelo en el AVR 247.



Press the "OSD" button. Use arrow and "SET" keys with AVR 247 on-screen menu to select the "Speaker Setup" menu, then "AUTO CONFIGURATION," then "CONTINUE."

Appuyez sur le bouton "OSD". Dans les menus écran AVR 247, utilisez les touches flèche et "SET" (configuration) pour sélectionner le menu "Speaker Setup"; sélectionnez ensuite "AUTO CONFIGURATION" (autoconfiguration), puis "CONTINUE" (continuer).

Presione el botón "OSD". Use las teclas de flecha y "SET" (establecer) con los menús en pantalla del AVR 247 para seleccionar el menú "Speaker Setup," entonces "AUTO CONFIGURATION," entonces "CONTINUE."



Use the left/right Navigation buttons to select a 5.1- or 7.1-channel system and press "SET."  
 Utilisez les boutons de Navigation gauche/droite pour sélectionner un système de canaux 5.1- ou 7.1- et appuyez sur "SET."  
 Use los botones de navegación izquierda/derecha para seleccionar un sistema de canales 5.1- o 7.1- y apriete "SET."



**9**

Press "OSD." Assign audio and video inputs (see defaults below).  
 Appuyez sur "OSD." Attribuez les entrées audio et vidéo (reportez-vous aux paramètres par défaut ci-dessous).  
 Presione "OSD." Asigne las entradas de audio y video (vea los predeterminados a continuación).

	VIDEO	AUDIO
VID 1, 6/8CH	CMPNT 2	ANALOG
VID 2	CMPNT 3	OPT 1
DVD	CMPNT 1	COAX 1
HDMI 1	HDMI 1	HDMI 1
HDMI 2	HDMI 2	HDMI 2
VID 3, VID 4, CD, TAPE	COMPOSITE	ANALOG

**GLOSSARY**

**Analog Audio:** Basic audio connection, used for nondigital sources; also a backup for digital sources.  
**Coaxial and Optical Digital Audio:** Alternative types of digital audio. Required for Dolby® Digital and DTS.  
**Component Video:** Separates video signal into color and luminance components for higher quality (three cables per connection).  
**Composite Video:** Basic video connection. Combines all components of video signal and transmits over one cable.  
**HDMI™:** High-Definition Multimedia Interface. Transmits digital audio (if available) and video via a single cable.  
**Six-Eight-Channel Input:** Advanced audio connection. Required for DVD-Audio and SACD™ players.  
**Source Device:** A component where a playback signal originates, e.g., DVD, CD, cable TV, satellite, HDTV tuner.  
**S-Video:** Separates video signal into color and luminance components (one cable).

**GLOSSAIRE**

**Audio analogique:** Connexion audio de base, utilisée pour les sources non numériques; également une copie de sauvegarde pour les sources numériques.  
**Audio numérique coaxial ou optique:** Types alternatifs d'audio numériques. Requis pour Dolby® numérique et DTS.  
**Composant vidéo:** Sépare le signal vidéo en composants de luminance et de couleurs pour une plus grande qualité (trois câbles par connexion).  
**Vidéo combiné:** Connexion de base à la vidéo. Combine tous les composants de signal vidéo et transmet sur un câble.

**GLOSSAIRE (CONTINUE)**

**HDMI™:** Interface de multimédia à haute définition. Transmet l'audio numérique (si disponible) et la vidéo numérique à travers un seul câble.  
**Entrée de six/huit canaux:** Connexion audio perfectionnée. Requis pour les DVD-Audio et les lecteurs SACD.  
**Dispositif source:** Un composant où un signal de reproduction prend origine, par exemple un DVD, un CD, un câble de télé, un satellite, un téléviseur à haute définition.  
**S-Video:** Sépare le signal vidéo en composants de luminance et de couleurs (un câble).

**GLOSARIO**

**Audio analógico:** Conexión básica de audio, utilizada para fuentes no digitales también un respaldo para fuentes digitales.  
**Audio digital coaxial u óptico:** Tipos alternos de audio digital. Necesario para Dolby® Digital y DTS.  
**Video de componente:** Separa las señales de video en componentes de color y luminancia para una mayor calidad (tres cables por conexión).  
**Video compuesto:** Conexión básica de video. Combina todos los componentes de señales de video y transmite por un cable.  
**HDMI™:** Interfaz multimedia de alta definición. Transmite audio (si disponible) y video digital mediante un cable sencillo.  
**Entrada de seis/ochos canales:** Conexión de audio avanzada. Necesaria para DVD-Audio y reproductores SACD.  
**Dispositivo fuente:** Un dispositivo fuente es un componente en el cual se origina una señal de reproducción, por ejemplo: DVD, CD, televisión por cable, satélite, sintonizador de HDTV.  
**S-Video:** Separa la señal de video en componentes de color y luminancia (un cable).

**YOUR RECEIVER IS NOW READY TO BE ENJOYED!**

See the owner's manual for information on advanced features, including multiroom operation, IR remote connections, the preamp outputs and more.

**VOTRE RÉCEPTEUR EST MAINTENANT PRÊT À L'USAGE!**

Veuillez vous référer aux informations de votre manuel de l'utilisateur pour des caractéristiques avancées, compris des opérations domotiques, connexions à distance infrarouges, la sortie de préamplificateur et plus.

**¡SU RECEPTOR ESTÁ LISTO PARA DISFRUTAR!**

Consulte el manual del propietario para obtener información sobre las características avanzadas, inclusive el funcionamiento de espacios múltiples, conexiones IR remotas, las salidas de preamp y más.

